

Dieses Dokument ist urheberrechtlich geschützt. Jede Veröffentlichung, auch auszugsweise, ist untersagt.

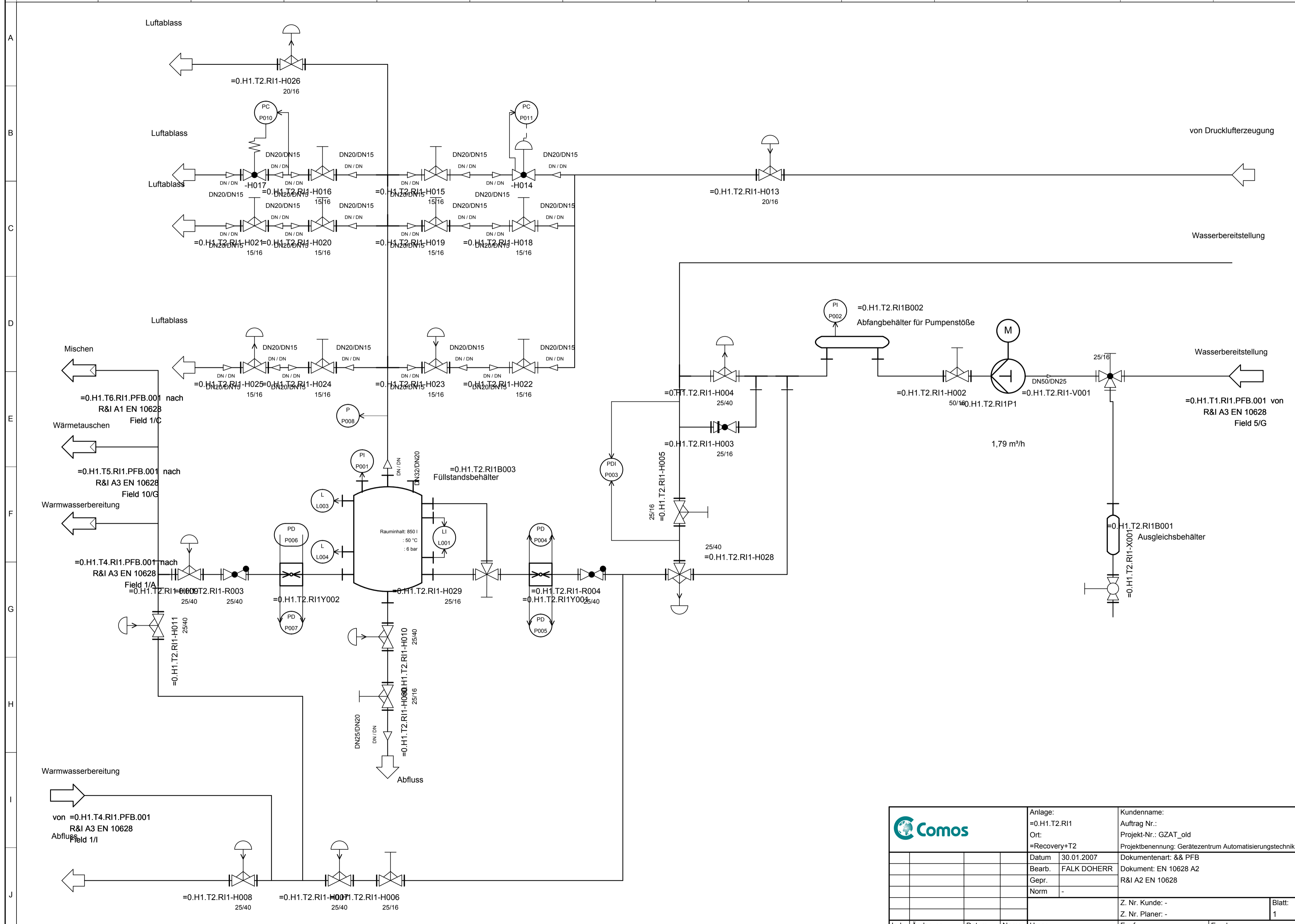

				Anlage: =0.H1.T2.R1		Kundenname:	
				Ort: =Recovery+T2		Auftrag Nr.:	
				Datum: 30.01.2007		Projekt-Nr.: GZAT_old	
				Bearb.: FALK DOHERR		Projektbenennung: Gerätezentrum Automatisierungstechnik	
				Gepr.:		Dokumententyp: && PFB	
				Norm: -		R&I A2 EN 10628	
						Z. Nr. Kunde: -	
						Z. Nr. Planer: -	
						Blatt: 1	
Ind.	Änderung	Datum	Name	Urspr.: -	Ers.f.: -	Ers.d.: -	